

Operating Instructions

1. With the table resting on its side, fully extend both legs.
2. With legs fully extended, pull leg braces away from table top, as far as possible. See photo 1.
3. To prevent accidental folding of legs, position safety ring as shown in photo 4.
4. Stand table on legs.
5. To fold table for storage, simply reverse above instructions.

Directives d'utilisation

1. La table reposant sur un de ses côtés, déployez complètement les deux ensembles de pieds.
2. Les ensembles de pieds étant complètement dépliés, tirez sur les renforts pour les éloigner le plus possible du dessus de table, voir la photo 1.
3. Pour éviter le repliement accidentel de la table, engagez les anneaux de sécurité, comme illustré sur la photo 4.
4. Retournez la table pour qu'elle repose sur ses pieds.
5. Pour plier la table pour le rangement, il suffit de suivre les opérations ci-dessus dans l'ordre inverse.

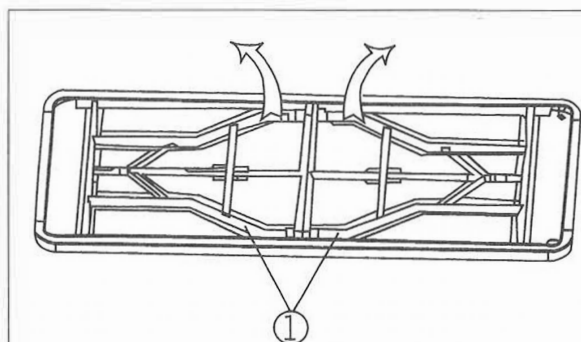

photo 1

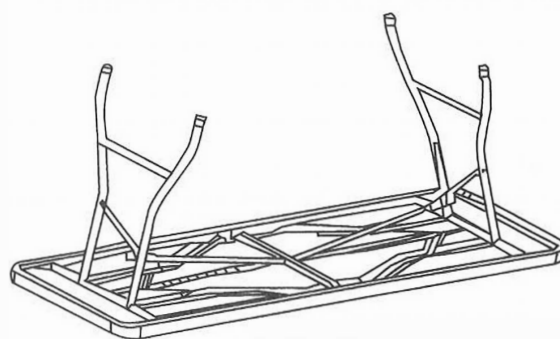

photo 2

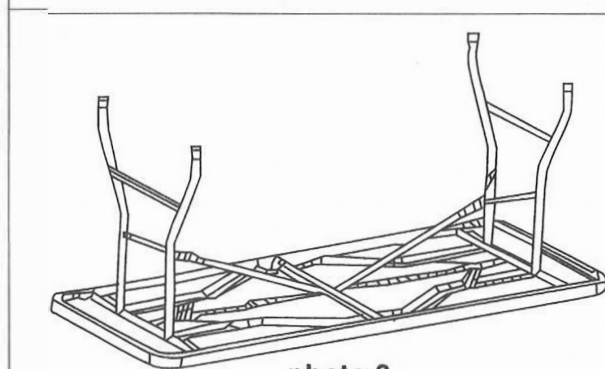

photo 3

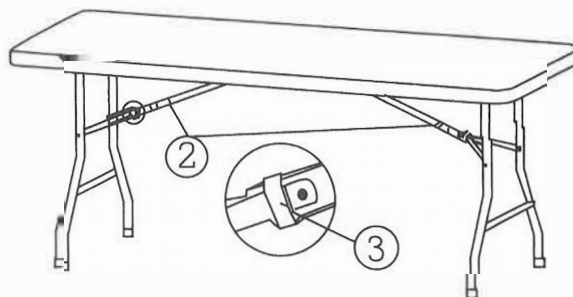

photo 4